



MANUÁL - SIGMA 12 DLS

Návod k použití

Verze 30.08.2024



OBSAH

1. Děkujeme, že jste letěli s ADVANCE	1
2. Obecné bezpečnostní pokyny	1
3. Omezení	1
3.1. Požadavky na pilotování	1
3.2. Vhodné postroje	2
3.3. Rozsah hmotnosti	2
3.4. Létání s mokřým paragliderem (riziko hlubokého přetažení)	3
3.5. Přetížení	3
3.6. Navíjení	3
3.7. Akrobacie	4
3.8. Tandemové létání	4
3.9. Paramotor	4
4. Začínáme	4
4.1. Dodání	4
4.2. Základní nastavení	5
4.3. Systém rychlosti	5
5. Letové vlastnosti	7
5.1. Vzlet	7
5.2. Normální let	8
5.3. Otočný let	8
5.4. Zrychlený let / C-Handles	9
5.5. Kolapsy	10
5.6. Rychlé sestupy	11
5.7. Zdržování	13
5.8. Přistání	14
6. Skládání a balení	14
6.1. Základy balení	14
6.2. Použití vnitřního vaku (např. COMPRESSBAG)	15
6.3. Použití celulárního vaku	16
6.4. Použití kompresního buněčného vaku	16
7. Údržba a péče	17
7.1. Skladování	17
7.2. Údržba	17
7.3. Kontrola kluzáku	19
7.4. Opravy	20



	21
8. Servis a záruka	21
8.1. Servisní středisko ADVANCE	21
8.2. Podpora (webové stránky)	21
8.3. Online účet	21
8.4. Záruka	21
9. Technické údaje	22
9.1. Údaje	22
9.2. Materiály	22
9.3. Certifikace	23
10. Příloha	23
10.1. Přehled	23
10.2. Montážní pokyny brzdová páka	25



1. DĚKUJEME, ŽE JSTE LÉTALI S ADVANCE

Děkujeme, že jste si vybrali kvalitní produkt ADVANCE se švýcarskou technologií.

Návod k použití

Tento uživatelský manuál je důležitou součástí vašeho produktu. Najdete v něm pokyny pro uvedení do provozu a praktické použití, stejně jako důležité informace o bezpečnosti, péči a údržbě. Doporučujeme vám, abyste si tento dokument před prvním letem pečlivě přečetli. Pokyny ve formě videa jsou k dispozici prostřednictvím QR kódů, jsou-li k dispozici. Veškeré informace najdete na našich webových stránkách v sekci „Ke stažení“.

Sekce „Ke stažení“

Registrace produktu

Zaregistrujte svůj nový produkt ADVANCE online ve svém účtu MyADVANCE nejpozději do 10 dnů od zakoupení, abyste získali prodlouženou záruku nebo abyste byli e-mailem včas informováni o aktualizacích a zjištěních týkajících se bezpečnosti vašeho produktu.

Registrace produktu

Náš příběh: Průkopnický duch a švýcarská přesnost

Uvádíme naše nápady do vzduchu. To je to, co umíme. Již více než 30 let klade ADVANCE na první místo potřeby a přání našich pilotů. Se švýcarskou přesností zdokonalujeme jeden model za druhým. Nejvyšší kvalita a absolutní spolehlivost jsou naší nejvyšší prioritou, ve vzduchu i v našem zákaznickém servisu. Z průkopníků jsme se stali perfekcionisty a předním světovým poskytovatelem komplexních služeb.

Dotazy a podpora

Vždy se můžete obrátit na svého prodejce ADVANCE nebo náš tým podpory, rádi vám pomůžeme. Pošlete e-mail na sUppOrt@advance.ch

Přejeme vám mnoho vzrušujících a příjemných hodin ve vzduchu s vaším novým produktem!

2. OBECNÉ BEZPEČNOSTNÍ RADY PRO LÉTÁNÍ S PARAGLIDEM

Létání na paraglidingu vyžaduje odpovídající výcvik a dobré znalosti v této oblasti, stejně jako samozřejmě nezbytné pojištění a licenci. Pilot musí být schopen správně posoudit povětrnostní podmínky před startem. Jeho schopnosti musí být adekvátní pro daný paragliding. Pilot paraglidingu musí také mít smysl pro odpovědnost vůči přírodě, zejména pokud jde o ochranu volně žijících živočichů a krajiny.

Varování

Důrazně se doporučuje nosit vhodnou helmu, vhodnou obuv a oblečení a mít u sebe záchranný padák (rezervní). Před každým letem je nutné zkontrolovat, zda není veškeré vybavení poškozené a zda je způsobilé k letu. Kromě toho je nutné provést kompletní předletovou kontrolu.

Varování

Každý pilot nese výhradní odpovědnost za všechna rizika, včetně zranění nebo smrti, při provozování paraglidingu. Ani výrobce, ani prodejce paraglidingového kluzáku nemůže zaručit bezpečnost pilota ani za nést odpovědnost.

3. OMEZENÍ

3.1. Požadavky na pilotování



SIGMA DLS má certifikaci EN/LTF C a je určen výhradně pro zkušené piloty cross country s několika lety letecké praxe, kteří létají pravidelně (70 hodin nebo více za rok).

Je vyžadován aktivní styl létání s použitím brzd, speed systému a/nebo ovládání popruhů (C-Handles). Jako pilot musíte být schopni rozpoznat poruchy vrchlíku v jejich počátku a být schopni jim čelit pomocí adekvátních, vhodných a včasných ovládacích reakcí. Kromě toho musíte být plně seznámeni s běžnými technikami rychlého klesání a být schopni je v případě potřeby použít.

3.2. Vhodné sedáky

Paraglidingové kluzáky ADVANCE jsou kompatibilní se všemi sedly ADVANCE, pokud není v manuálu kluzáku výslovně uvedeno jinak. V zásadě lze SIGMA 12 DLS používat s jakýmkoli sedlem, které nemá tuhé příčné výztuhy.

Při certifikačních testech byly použity postroje s následujícími vlastnostmi:

- Celková hmotnost za letu méně než 80 kg: vzdálenost karabin 40 ± 2 cm, výška 40 ± 1 cm
- Celková hmotnost za letu 80 až 100 kg: vzdálenost karabin 44 ± 2 cm, výška 42 ± 1 cm
- Celková hmotnost za letu více než 100 kg: vzdálenost karabin 48 ± 2 cm, výška 44 ± 1 cm

Upozornění

Postroj a jeho nastavení (úhel zad, vzdálenost karabin, rychlostní vak atd.) mohou významně ovlivnit letové chování paraglideru.

3.3. Rozsah hmotnosti

SIGMA 12 DLS se dodává v pěti velikostech. Rozsahy hmotnosti pro různé velikosti křídel jsou uvedeny v části „Technické údaje“. Uvedené hodnoty se vztahují k celkové vzletové hmotnosti. To zahrnuje hmotnost pilota včetně oblečení, stejně jako hmotnost veškerého vybavení (paraglider, postroj, přístroje atd. – vše, co bude létat).

Plynulé rozmezí hmotnosti

SIGMA 12 DLS byl navržen pro plynulé (kontinuální) rozmezí hmotnosti bez překrývání. To znamená, že každá konkrétní letová hmotnost se vyskytuje pouze u jedné velikosti kluzáku. Tyto ideální rozsahy vzletové hmotnosti SIGMA 12 DLS poskytují nejlepší kompromis mezi rychlostí a stoupavostí pro všechny normální podmínky, pro každou velikost kluzáku.

Létání mimo plynulé rozsahy hmotnosti, jinými slovy v blízkosti dolní nebo horní certifikované hmotnostní hranice, může změnit letové chování a ovladatelnost paraglideru, ale bez vlivu na vaši bezpečnost. Klouzavost zůstává stejná v celém rozsahu hmotnosti, ale stoupavost se mění.

Pokud se SIGMA 12 DLS používá mimo plynulý rozsah hmotnosti, v horní části certifikovaného rozsahu hmotnosti, vyšší zatížení křídla zvýší jeho trimovou rychlost a vyvolá dynamičtější a agilnější letové vlastnosti.

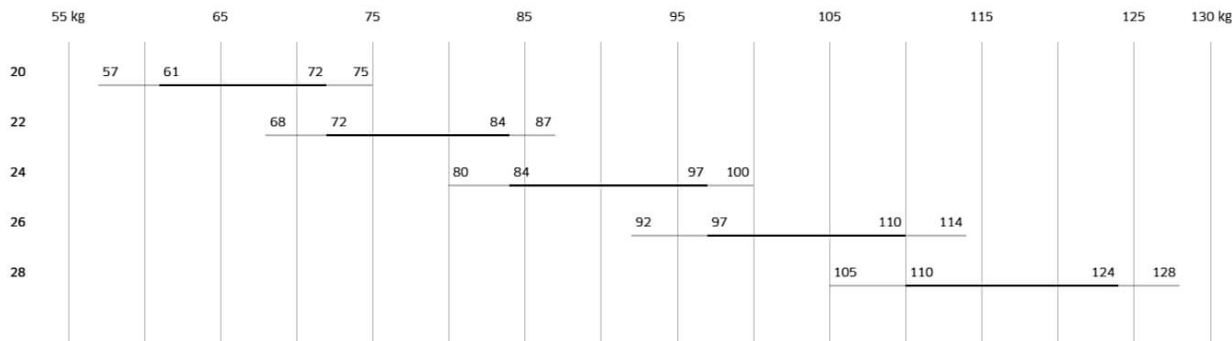

3.4. Létání s mokrým paraglidem (riziko hlubokého ového přetažení)

Létání s mokrým křídlem představuje riziko hlubokého přetažení. Hluboké přetažení je často výsledkem kombinace několika faktorů. Hmotnost mokré plachty se zvyšuje a tato zvýšená hmotnost zvyšuje úhel náběhu, což vždy přibližuje křídlo k hranici hlubokého přetažení. K tomu se přidává fakt, že kapky vody na horním povrchu mají nepříznivý vliv na laminární proudění mezní vrstvy v blízkosti náběžné hrany, což výrazně snižuje maximální vztakový koeficient. Pokud je mokrý kluzák také provozován na své spodní hmotnostní hranici, dochází k dalšímu malému zvýšení úhlu náběhu a také ke snížení rychlosti letu v důsledku sníženého zatížení křídla.

Aby se předešlo riziku hlubokého přetažení mokrého kluzáku, mělo by se křídlo brzdit co nejméně a vůbec by se neměly používat velké uši. Jako další preventivní opatření použijte mírný (25–40 %) speed bar. Tyto akce mají malý vliv na snížení úhlu náběhu. Pokud mokrý kluzák přejde do hlubokého přetažení, měli byste se z něj dostat pouze pomocí speed baru. Viz také část „Hluboké přetažení“.

3.5. Přetížení

Při používání produktu vždy existuje riziko nepředvídatelného přetížení během letu, například způsobeného letovými podmínkami nebo neočekávaným nárazem vzduchu. Ve vzácných případech může dojít k poškození produktu. To je obzvláště zklamáním, protože obvykle nelze za poškození odpovědnost přičítat ani výrobci, ani pilotovi. Lehké produkty bývají náchylnější k poškození v důsledku přetížení.

Info

V případě poškození se prosím obraťte na svého prodejce, který nás kontaktuje. V takových případech se snažíme vyjít vstříc a společně hledáme nejlepší možné řešení. Jedná se o individuální přístup, který závisí na posouzení každého jednotlivého případu.

3.6. Vytahování

SIGMA 12 DLS je vhodný pro startování pomocí navijáku. Při startu za bezvětří se ujistěte, že je kluzák položen



v oblouku nebo dokonce ve tvaru klínu (aby se zabránilo riziku rozložení kluzáku). Start

pomocí navijáku je povolen pouze v případě, že:

- Pilot absolvoval výcvikový kurz pro vlečení (pouze Německo/DHV).
- Navijákový systém je certifikován pro použití s paraglidingovými křídly.
- Obsluha navijáku byla plně proškolená v navijení paragliderů.

3.7. Akrobacie

Při vývoji SIGMA 12 DLS byl kladen důraz na dobré vlastnosti pro termické létání a na snadné a bezpečné ovládání.

Za předpokladu odpovídajících schopností pilota a správné techniky se SIGMA 12 DLS dobře hodí k létání manévruů, jako jsou wingovery, SAT, helikoptéry a asymetrické spirály. Křídlo bylo testováno na obvyklý zatěžovací faktor 8G, ale není speciálně zesíleno pro akrobacii na průmyslové úrovni.

Uvědomte si, že dynamické manévry zvyšují zatížení konstrukce a mohou zkrátit životnost kluzáku. To znamená, že pro vaši bezpečnost je nezbytná pravidelná kontrola paraglideru. Kromě toho je třeba dodržovat zvláštní požadavky platné ve vaší zemi.

3.8. Tandemové létání s paraglidem

SIGMA 12 DLS není certifikován pro tandemové létání.

3.9. Paramotoring

SIGMA 12 DLS není certifikován pro paramotoring.

4. ZAČÁTEK S PARAGLIDINGEM

4.1. Dodání

Každý paraglider ADVANCE musí být před dodáním vyzkoušen prodejcem, aby se ověřilo správné nastavení a trimování. Prodejce nakonec zapíše datum prvního letu na typový štítek připevněný na žebro ve středu křídla. Tento záznam potvrzuje, že vady výrobku, které lze připsat výrobním chybám, jsou kryty zárukou ADVANCE. Zaregistrujte svůj nový produkt ADVANCE ve svém účtu MyADVANCE nejpozději do 10 dnů od zakoupení, abyste mohli využít prodlouženou záruku ADVANCE. Více informací najdete v části „Záruka“.

4.1.1. Rozsah dodávky

Dodávka SIGMA 12 DLS zahrnuje COMPRESSBAG DLS, opravnou sadu, mini-windsock a brožuru „Getting Started“.



4.2. Základní nastavení

Při dodání bude základní nastavení SIGMA 12 DLS odpovídat nastavení trimu, které testovací tým ADVANCE shledal jako nejlepší. V tomto stavu byl také získán certifikát. Jakékoli úpravy nebo změny paraglideru, jako je změna délky šňůr nebo montáž jiných popruhů nebo rychloupínacích karabin, povedou ke ztrátě certifikátu kluzáku.

Varování NEUPRAVUJTE svůj kluzák – přestane být certifikován.

Nastavení brzdových hadic

Nechte SIGMA 12 DLS v továrním nastavení. Délky brzdových lanek byly nastaveny pro optimální ovládání, jak bylo stanoveno naším testovacím týmem. Volný pohyb brzdových lanek zajišťuje, že zadní hrana zůstává nebrzděná během vzletu, při plném zrychlení letu a při použití C-rukojetí.

Varování Brzdové šňůry se po určité době mohou zkrátit.

Info Pro připevnění rukojetí doporučujeme použít uzlový uzel.

4.3. Systém měření rychlosti (Speed)

Indikátor rychlosti (SPI)

Optimální kluz mezi dvěma termickými proudy vyžaduje průběžnou volbu rychlosti kluzáku v závislosti na aktuální složce protivětru, očekávané kvalitě dalšího stoupání a vlivu klesajícího vzduchu. Systém SIGMA 12 DLS speed (akcelerátor) je vybaven indikátorem rychlosti (SPI), který pilotovi pomáhá zvolit ideální rychlost letu. Na zadní straně zadních popruhů jsou vyznačeny tři polohy: neutrální/0 %, 50 % a 100 %. V závislosti na příslušných parametrech zvolená



Polohu SPI lze přesně nastavit. Červené značky na předních vzpěrách označují zvolenou polohu vzhledem k označením SPI.

Info

Díky své vysoké stabilitě lze SIGMA 12 DLS bez problémů létat zrychleně i v mírné turbulenci. Volba zrychlené rychlosti pro nejlepší klouzavost hraje u tohoto vysoce výkonného kluzáku důležitou roli.

Každá z pozic SPI SIGMA 12 DLS má ikonu s hodnotou pro protivítr, očekávanou stoupavost a klesavost. Tyto indikované pozice jsou účinné pouze pro jednu ze tří hodnot, bráno izolovaně – samostatně. To znamená, že pro danou pozici platí buď protivítr, nebo očekávaná rychlost stoupání, nebo rychlost klesání. Princip SPI je založen na jednoduché (s využitím protivětru a klesání) a rozšířené (včetně očekávané rychlosti stoupání) teorii McCready Speed-TO-Fly.

Varování

I když SIGMA 12 DLS má vysokou stabilitu při zrychleném letu, měli byste používat pouze tolik speedbaru, kolik vám vyhovuje.

Info

I když při letu proti větru (15–20 km/h) máte pocit, že je váš klouzavý výkon výrazně ovlivněn, mějte na paměti, že silný pokles (více než 2 m/s) má relativně silnější nepříznivý vliv.



Nastavení systému speed



Indikátor rychlosti (SPI) vám poskytuje informaci o vztahu mezi rozsahem akceleračního systému a polární křivkou křídla a také ukazuje, zda je použití speedbaru/loopu symetrické. Pomáhá vám také nastavit systém rychlosti. Nastavte délku vašich speed line tak, abyste mohli využít celý rozsah speed systému a aby červený indikátor ukazoval 100 %, když je druhý stupeň speedbaru/IOOp plně vysunutý. Toto nastavení by mělo znamenat, že první stupeň dosahuje přibližně 50% polohy.

Varování **Systém rychlosti je správně nastaven, když můžete využít celý dostupný rozsah pohybu na popruhu.**
Ujistěte se, že rychlostní šňůry nejsou nastaveny příliš krátce, což by způsobovalo neustálé předběžné zrychlení křídla!

5. LETOVÉ VLASTNOSTI

Doporučujeme, abyste své první lety s novým křídlem absolvovali za klidných podmínek ve známé letové oblasti. Několik pull-upů na snadném místě vám od samého začátku dodá důvěru v ovladatelnost křídla SIGMA 12 DLS.

5.1. Vzlet

Chování SIGMA 12 DLS při vzletu je velmi plynulé a snadné jak při vzletu dopředu, tak i vzad. Křídlo se rychle nafoukne a stoupá postupně, bez zpoždění.

Velké ušní šňůry SIGMA 12 DLS mají vlastní úchyty. Vzlet SIGMA 12 DLS se provádí pomocí A-riserů. Křídlo se spolehlivě naplní od středu a stoupá výjimečně rovně s malou námahou.

SIGMA 12 DLS stoupá výjimečně snadno, proto je velmi důležité přizpůsobit techniku vytahování povětrnostním podmínkám a strmosti svahu. To znamená:

- Při silném větru a/nebo na strmém terénu vyžaduje SIGMA 12 DLS jen malý nebo téměř žádný počáteční tah (stačí ji jen vést nahoru).
- Při nulovém větru a/nebo na rovném povrchu by byl rozumnější rozumnější impuls.

5.1.1. Spojení stoupacích trubek

Nosné popruhy vašeho paraglideru jsou vybaveny systémem „Easy Connect System“, který je kompatibilní s postroji ADVANCE a usnadňuje připojení nosných popruhů. Každá popruhovká smyčka má barevné šití na zadní straně popruhovky, červené pro levou a modré pro pravou stranu, ve směru letu. Barevné šití směřující k pilotovi a popruhovká smyčka vedoucí čistě nahoru k šňůrám potvrzují, že popruhovká smyčka nebyla připojena s otočením o 180 stupňů.

Systém „Easy Connect“ vám také umožňuje připnout se čelem ke křídlu, což může být užitečné při vzletu proti větru.



Videonávod: <https://www.yOUTube.cOm/embed/rQcNyx2FHTU>

5.1.2. Příprava a kontroly před vzletem

Před každým vzletem proveďte následující kontroly:

1. Je postroj a helma zapnuté, záložní padák v pořádku?
2. Lana volná?
3. Je otevřená vrchlík?
4. Zkontrolován směr a síla větru?



5. Je vzdušný prostor a zorné pole volné?

Tip

Aby bylo křídlo ve správném tvaru pro vzlet, postupujte následovně: Zatáhněte za brzdové šňůry, zatímco třídíte šňůry, dokud vrchlík nedosáhne dokonalého tvaru banánu.

Varování

Před každým letem zkontrolujte, zda je rukojeť záložního padáku v požadované poloze a zda jsou žluté zajišťovací lana rukojeti záložního padáku správně uložena.

5.1.3. Vzlet za slabého větru (vzlet vpřed)

SIGMA 12 DLS vyžaduje i při slabém větru pouze mírný tah nahoru. Není nutné ustoupit dozadu a „vběhnout do šňůr“. Vedejte kluzák nahoru s výrazným předklonem, ale bez přílišného tahu na A-riserech, dokud se vrchlík nedostane nad hlavu. Během fáze zvedání by jakékoli korekce směru měly být prováděny pouze rozhodným pohybem pod křídlem, bez použití brzd. Po provedení nezbytných korekcí a uspokojivé vizuální kontrole stačí několik rozhodných kroků s výrazným předklonem k odletu, a to i při slabém větru. Opatrné brzdění může zkrátit rozběh.

5.1.4. Vzlet za silnějšího větru (zpětný vzlet)

Reverzní vzlet se doporučuje hlavně při silnějším větru. Během vytahování byste měli podle potřeby kráčet směrem k SIGMA 12 DLS, abyste mohli kontrolovat její stoupací rychlost. Otočení a vzlet s SIGMA 12 DLS pak bude snadné.

Tip

Hraní si s kluzákem na rovném povrchu za mírného větru vám dá dobrý pocit pro křídlo. Můžete se velmi dobře seznámit s vlastnostmi SIGMA 12 DLS a vyzkoušet vzlety, přetažení, tendenci k výpadům vpřed a kolapsy – a to vše bezpečně na zemi. Testovací tým ADVANCE má motto: Jedna hodina tréninku na zemi má cenu 10 vysokých letů. Mějte však na paměti, že trénink na zemi klade na kluzák velké nároky.

5.2. Normální let s kluzákem

V klidném vzduchu dosahuje SIGMA 12 DLS nejlepšího klouzavého výkonu při plně uvolněných brzdách. Lehké brzdění přivede kluzák do minimálního klesání. Při letu proti větru, v klesajícím vzduchu nebo při přechodu k další termice se klouzavý výkon výrazně zlepší vhodným použitím speed systému.

Navzdory vysoké stabilitě křídla se doporučuje aktivní styl létání – kolapsy lze téměř úplně vyloučit. To znamená udržovat lehce zabrzděný kluzák přímo nad sebou, jinými slovy kompenzovat poruchy v rotaci a náklonu.

- Při zvýšení úhlu náběhu (např. při vstupu do termiky, kdy se křídlo nakloní dozadu) je třeba brzdové šňůry krátce zcela uvolnit, dokud se křídlo nevrátí do polohy nad hlavou.
- Když se úhel náběhu zmenší (např. kluzák vystřelí dopředu), křídlo by mělo být krátce a silně zabrzděno.

Dávejte pozor, abyste neklesli pod minimální rychlost, a nepřehánějte to s brzdami.

5.3. Otočení ký let

SIGMA 12 DLS má krátký a přesný brzdný zdvih při řízení. Reaguje velmi přímo a progresivně na zvyšující se sílu v řízení, jakmile je volný zdvih v brzdových vedeních vyčerpán. Aktivní přesun hmotnosti účinně pomáhá při řízení. Úhel náklonu lze vždy zvýšit, stabilizovat nebo snížit zatížením brzdového vedení.

SIGMA 12 DLS je velmi příjemným společníkem v termice. Nemusíte korigovat velké pohyby v podélné ose, což výrazně zlepšuje vaše stoupání – a tím i váš výkon. Při termice zvolte požadovaný úhel náklonu a odpovídající poloměr a snažte se nechat kluzák v této poloze plynule zatáčet. Vnější brzda by měla být použita ke stabilizaci konce křídla a zejména k ovládnání rychlosti zatáčení. Jakýkoli silnější zásah zpomalí konec křídla a ztratí se.



dobré řídicí vlastnosti kluzáku.

Varování

ABYSTE ZACHOVALI DOBRŮU MANÉVRABILITU, UJISTĚTE SE, ŽE LÉTÁTE SE SVÝM SIGMA 12 DLS S DOSTATEČNOU RYCHLOSTÍ PŘI OBRÁCENÍ V TERMIKÁCH – NEPOUŽÍVEJTE PŘÍLIŠ VNĚJŠÍ BRZDU.

Informace

Pokud dojde k přetržení brzdového lana, lze SIGMA 12 DLS řídit opatrným použitím C-rukojetí.

5.4. Zrychlený let / C-

SIGMA 12 DLS zůstává extrémně stabilní i při zrychleném letu. Paraglidingové kluzáky však při vyšších rychlostech létají s menším úhlem náběhu a jejich stabilita je obecně snížena. Vyšší aerodynamické síly působící při vyšších rychlostech znamenají, že kolaps může být dynamičtější (viz také část „Kolapsy“).

Pokud při zrychleném letu narazíte na silnou turbulenci, před použitím stabilizační brzdy zcela uvolněte speed bar. Vysoká strukturální stabilita SIGMA 12 DLS umožňuje let v normálně turbulentním vzduchu při zrychleném letu. V těchto podmínkách by se místo brzdy měl k nastavení úhlu náběhu používat aktivní speed bar. Tímto způsobem lze minimalizovat poruchy výškového nastavení a udržet optimální klouzavost. Viz také část „Speed systém“.

Když se úhel náběhu zvětší (např. křídlo se při vstupu do vzlaku nakloní dozadu), krátce silněji stiskněte speed bar; když se úhel náběhu zmenší (např. křídlo se nakloní dopředu), speed bar uvolněte.

Varování

I když je SIGMA 12 DLS velmi stabilní při zrychleném letu, měli byste používat pouze tolik speedbaru, kolik vám vyhovuje!

Tip

Ujistěte se, že brzdu nepoužíváte současně s pákou pro zvýšení rychlosti, jinak se ocitnete v nejhroší možné situaci při klouzání, aniž byste získali jakoukoli výhodu.

Tip

Vždy zvolte vhodnou rychlost pro nejlepší klouzání s ohledem na aktuální protivítr, rychlost klesání (sestupující vzduch) a očekávané další stoupání.

Použití C-rukojetí

SIGMA 12 DLS má nový snadný systém C-rukojetí (neoprenem potažené spojení na C-zvedácích). Pomocí těchto C-rukojetí je možné řídit místo brzdových šňůr – od trimovací rychlosti až po 100% speed bar. Řízení a aktivní létání pomocí C-riserů (rukojetí) má menší vliv na výkon než použití brzd pro stejný účel: brzdí křídlo účinněji než stahování zadní hrany dolů; takže dochází k menší ztrátě rychlosti. Ačkoli také fungují zvýšením úhlu náběhu, toto zvýšení rychlosti je menší než při použití normálních brzd.

Použití C-rukojetí není nutné při trimovací rychlosti, ale můžete je použít pro mírné korekce kurzu nebo zatáčky. Při plně zrychleném klouzání se však C-rukojetí stávají užitečnými. Velmi přímo vám sdělují, co se děje s vrchlíkem. Můžete je použít pro aktivní létání, protože okamžitě upozorňují na blížící se narušení vrchlíku, takže můžete zabránit problému hned v jeho počátku způsobem, který jen mírně snižuje výkon. Při rychlosti je řízení pomocí C-rukojetí také velmi účinné.

Uchopte C-risery celou rukou a položte ruku na neoprenem potažený C-handle spoj. Důležité u C-handle: Zatáhněte tak, aby byl B-riser také stažen dolů. Nejdříve se ujistěte, že jste rozbaliли brzdy. Opatrným zatažením a následným uvolněním můžete kompenzovat pohyb dopředu v mírné turbulenci. Kromě toho můžete také kompenzovat snížení tlaku v padáku, k němuž obvykle dochází před kolapsem.



Info

Naučit se efektivní a instinktivní techniku C-handle vyžaduje hodně praxe a zkušeností. Vyzkoušejte to pomalu.

Varování

C-rukojeti by měly být ovládnuty opatrně a s rozvahou. Stejně jako u jiných paraglidingových aktivit, přílišné a příliš prudké tahání za ruce může způsobit ztrátu vztlaku.

Varování

Ovládání pomocí C-rukojetí se doporučuje pouze pro let v klidném nebo mírně turbulentním vzduchu. Ve velmi turbulentních podmínkách ADVANCE doporučuje uvolnit speed bar (a C-rukojeti) a aktivně létat pouze s brzdami.

5.5. Kolapsy

5.5.1. Asymetrický kolaps

Při aktivní technice létání za normálních letových podmínek lze kolapsy téměř zcela předejít. Křídlo poskytuje velmi přesnou zpětnou vazbu a umožňuje včas rozpoznat hrozící kolaps, což pomáhá pilotovi včas reagovat. Dojde-li ke kolapsu, křídlo se složí předvídatelným a postupným způsobem od konce křídla směrem ke středu.

Pokud však kluzák utrpí asymetrický kolaps při trimovací rychlosti, bude reagovat na kolapsy o 50 % nebo více mírnou tendencí k otáčení, což umožní snadné udržení kurzu lehkým protisměrným řízením. Normálně se křídlo znovu otevře bez zásahu pilota. Při asymetrickém kolapsu v zrychleném letu bude křídlo reagovat impulzivněji kvůli vyšším silám spojeným s vyšší rychlostí letu. Chování při zatáčení způsobené kolapsem při plné rychlosti je dynamičtější, ale lze jej dobře ovládat.

Pokud se křídlo otevírá pomalu, pomůže silné, ale rychlé zatáhnutí za brzdu na uzavřené straně. Je důležité brzdu opět zcela uvolnit, aby křídlo udrželo svou letovou rychlost. Buďte opatrní s brzdou na otevřené straně a použijte ji pouze v míře nezbytné k udržení přímého letu, aby nedošlo k přetažení křídla.

Špatně provedené přetažení křídla může způsobit, že se špička křídla ohne dovnitř ze strany, což způsobí, že se zachytí za šňůry a vytvoří se kravata.



Vzhledem k vysokému odporu, který vytvářejí, mohou kravaty vést k silné rotaci (spirálovitému pohybu). Zastavte zvýšení rychlosti rotace pouhým nezbytným množstvím vnější brzdy. Poté uvolněte zkroucený konec křídla zatažením za oranžovou stabilizační šňůru. Uvolnění uzlu lze provést také rychleji pomocí „pumpování“. Příslušnou brzdu je třeba zatáhnout na 75 % jejího rozsahu do maximálně dvou sekund a poté ji okamžitě uvolnit.

Varování

Pokud chcete během bezpečnostního výcviku provést zrychlené kolapsování, doporučujeme vám postupovat pomalu – začněte nezrychlenými pokusy a poté přejděte k částečně zrychleným pokusům.

5.5.2. Symetrický kolaps (kolaps vpředu)

Po spontánním nebo A-riserem vyvolaném kolapsu se proud vzduchu odtrhne od profilu a vrchlík se nakloní dozadu. Pilot se po krátké prodlevě otočí zpět pod padák. Počkejte, aniž byste brzdili, až bude křídlo opět nad vámi a vrátí se do normálního letu. Po velkém kolapsu se může znovuotevření zpozdit, ale nesnažte se ho násilně urychlit nadměrným brzděním, protože hrozí riziko úplného zastavení.

Varování

Při simulaci předního kolapsu je nutné uchopit VŠECHNY A-risery a stáhnout je společně dolů.

Varování

Po velmi impulzivním kolapsu přední části v zrychlené konfiguraci (například během výcviku SIV) se může stát, že se přední část vrchlíku neotevře sama. Pomozte křídlu otevřít se krátkým brzdícím impulsem tak, že během jedné sekundy zatáhnete za brzdy na 75 %, okamžitě je úplně uvolníte a připravíte se na kontrolu předního nárazu.

5.6. Rychlý sestup ()

Pro rychlý a efektivní způsob sestupu doporučuje tým ADVANCE testovat velké uši (s nebo bez speed baru) nebo spirálový sestup – volba závisí na situaci.

Tip

Rychlé sestupy je třeba trénovat nyní a za klidných podmínek, aby se nestaly nouzovými situacemi, když je budete potřebovat.

5.6.1. Symetrické kolapsy konců křídel (velká ucha)



Lana velkých uší SIGMA 12 DLS mají vlastní úchyty. Pro použití současně rychle zatáhněte za vnější A-lana směrem dolů. Konce křídel se složí a lze je snadno udržet v této poloze. Rychlost klesání lze zvýšit použitím speed systému při použití velkých uší. V závislosti na situaci lze kluzák řídit pomocí přesunu těžiště. Chcete-li křídlo znovu otevřít, uvolněte současně obě A-šňůry. Otevření lze urychlit lehkým zatažením (pumpováním) za brzdu. Otevřete uši jeden po druhém.

Info	Velká ucha jsou možná také pomocí dvou šňůr (na každé straně) s SIGMA 12 DLS. Zde je důležité, aby byl kluzák také zrychlen a zadní hrana nebyla brzděna! Pozor, manévr může být náročný.
Varování	NEPROVÁDĚJTE spirály ani prudké změny směru s velkými ušima; zvýšené zatížení přenášené menším počtem šňůr může poškodit konstrukci.
Varování	Uvědomte si, že létání s velkými ušima zvyšuje riziko přetažení. Při použití velkých uší buďte opatrní s brzdovými šňůrami a nepoužívejte tuto metodu klesání, pokud je křídlo mokré. Viz také část „Létání s mokrým paragliderem“.
Tip	Pokud chcete co nejrychleji ztratit výšku a zároveň odletět z problémové oblasti, doporučujeme následující postup: použijte velké uši a využijte co nejvíce speedbaru, pokud to podmínky dovolí.

5.6.2. Spirálový pád

Pro nejpohodlnější provedení doporučujeme neutrální sedící polohu bez aktivního přesunu těžiště a karabinu v šířce ramen (přibližně 45 cm).

Do spirály vstupujte postupným tažením za jednu brzdu. Vaše hlava a zorné pole by měly směřovat ve směru zatáčky. S rostoucím úhlem náklonu se zvyšuje rychlost zatáčky, rychlost letu a odstředivá síla, což způsobuje, že se pilot cítí těžší.

Chování paraglideru ve spirále lze rozdělit do dvou fází: na začátku křídlo provádí normální zatáčku, která se postupně zúží s rostoucím úhlem náklonu. Ve druhé fázi paraglider přejde do spirálového režimu. To znamená, že křídlo se vrhne dopředu a zaujme vertikálnější letovou dráhu. Během této fáze manévru se snažte udržet neutrální polohu v sedě a poddejte se odstředivé síle – vaše tělo bude taženo k vnější straně zatáčky.



K obnovení neutrální polohy udržujte neutrální polohu při sezení a postupně uvolňujte vnitřní brzdu. Vaše tělesná hmotnost bude mírně nakloněna směrem ven. Při výstupu ze spirálového klesání s vysokou vertikální a rotační rychlostí je nezbytná určitá pomoc vnější brzdou. Opatrné uvolnění vnitřní brzdy zabrání příliš rychlému zotavení křídla, které by mohlo způsobit nadměrné naklonění dozadu před ponořením dopředu, pokud by se obrat zastavil s příliš velkou zbývající rychlostí. Ujistěte se, že začínáte zotavování v dostatečné výšce nad zemí. Obecně řečeno, na zotavení byste měli počítat se stejným časem, jaký jste potřebovali na provedení manévru, ale nezapomeňte, že vertikální rychlost bude vyšší a spotřebujete mnohem více výšky!

Varování	SIGMA 12 DLS se sama dostane ze spirálového klesání pouze v případě, že pilot sedí v neutrální poloze. Ze strmého spirálového klesání s vysokou rychlostí klesání – více než 14 m/s – vyžaduje zotavení aktivní použití vnější brzdy a současný přesun váhy na vnější stranu.
Varování	Přesunutí těžiště dovnitř zatáčky vede ke zvýšení zrychlení a stabilnímu pokračování rotace. V tomto případě je k ukončení manévru nutné aktivní protibrzdění se současným přesunutím těžiště na vnější stranu zatáčky (tlačte tělo směrem ven).
Upozornění	SIGMA 12 DLS je schválena pro postroje skupiny GH (bez pevného křížového vyztužení). Postroje skupiny GX (s křížovým vyztužením) nebo postroje s velmi nízkými závěsnými body (karabiny) mohou výrazně změnit letové vlastnosti ve spirále.
Varování	Nelétejte spirálovými střemhlavými lety ani neprovádějte agresivní změny směru s velkými ušima: zvýšené zatížení křídla nesoucí méně šňůr může poškodit kluzák.
Varování	Po zotavení ze spirálového klesání se může stát, že pilot vletí do turbulence, kterou sám způsobil. Létání aktivně, aby se zabránilo kolapsu.

5.6.3. B-Stall

Celá konstrukce paraglideru a tvar jeho profilu by byly při B-stallu vystaveny velkému namáhání. Doporučujeme, abyste B-stall pravidelně neprováděli. Pokud B-stall provádíte, je pro zotavení nutné bez váhání zcela uvolnit B-šňůry, aby se do 2 sekund obnovil normální let. B-stall je pro lehké piloty obtížný, protože vyžaduje velkou sílu.

5.7. Zastavení

5.7.1. Jednostranný stall (vývrтка)

Při těsném kroužení v termice SIGMA 12 DLS jasně signalizuje riziko přetažení silným zvýšením brzdného zatížení. I tak, pokud k přetažení křídla dojde, pocítíte výrazné snížení brzdného zatížení na vnitřní straně zatáčky. V takovém případě musíte okamžitě uvolnit obě brzdové šňůry, aby se SIGMA 12 DLS mohla sama vrátit do normálního letu.

Pokud křídlo zcela zablokuje, paraglider se dostane do vývrtky / negativní rotace. SIGMA 12 DLS bude reagovat dynamicky, ale i méně zkušený pilot jej bude moci ovládat. I tak – v závislosti na situaci, ze které může paraglider znovu vzlétnout – může být reakce poměrně prudká (vystřelení vpřed se zvýšeným rizikem kolapsu). Křídlo lze zastavit během výstřelu vpřed dobře odhadnutým brzděním. Poté lze pokračovat v normálním letu bez dalšího kolapsu.

Tip

V zásadě platí, že ve všech situacích, kdy ztrácíte kontrolu nad letem, ale zejména při nástupu jednostranného přetažení, byste měli okamžitě uvolnit obě brzdy – ruce nahoru!

5.7.2. Úplný pád

Ačkoli SIGMA 12 DLS reaguje rychle na brzdění, má velmi dlouhou brzdovou dráhu a velmi vysoké brzdné zatížení v bodě přetažení.



. To znamená velkou bezpečnostní rezervu pro pilota.

Plného přetažení se dosáhne postupným a symetrickým zatažením obou brzdových lan. Rychlost vpřed se sníží. Sníží se proudění vzduchu a hluk větru.

Po dosažení minimální rychlosti se paraglider nejprve dostane do krátké fáze padákového přetažení. Další brzdění pak způsobí úplné odtržení proudění vzduchu a křídlo se vrátí do úplného přetažení. SIGMA 12 DLS má silnou tendenci znovu vzlítout, ale v přetažení se snadno drží. K letu v úplném přetažení se doporučuje poloviční zabrzdění.

K obnovení letu je nutné předem nafouknout vrchlík. K tomu je třeba nejprve brzdu pomalu a symetricky uvolnit a zcela ji uvolnit až po dokončení předběžného nafouknutí. SIGMA 12 DLS pak odletí relativně čistě, bez přílišného vystřelení dopředu.

Tip

Základním pravidlem je, že ve všech situacích, kdy ztrácíte kontrolu, byste měli okamžitě a úplně uvolnit obě brzdy a být připraveni pečlivě kontrolovat výsledný náraz.

5.7.3. Hluboký přetažení

Stabilní parachuteální pád nelze vyvolat, ať už se o to pokusíte brzdami nebo B-pádem.

Za deště nebo pokud je vrchlík mokrá, je SIGMA 12 DLS, stejně jako všechny paraglidingy, náchylnější k parachuteálnímu přetažení. Pokud by mokrá kluzák přešel do parachuteálního přetažení, měli byste se z něj dostat pouze zrychlením pomocí speedbaru. Viz také část „Létání s mokrým paraglidingem“.

5.8. Přistání

Vždy proveďte správný přistávací okruh s jasně definovaným konečným přiblížením. Jak se blížíte k zemi, postupně zvyšujte brzdění, abyste vyrovnali letovou dráhu, a poté použijte plné brzdění, abyste zcela zastavili dopřednou rychlost.

Varování

Prudké změny směru vedou k silnému houpání pilota a neměly by být prováděny v blízkosti země.

Varování

Brzdění sníží vaši rychlost a zvýší vaši rychlost klesání, ale rozhodně vážně omezí vaši schopnost manévrovat.

Varování

Klesnutí pod minimální rychlost vede k zastavení motoru: tomu je třeba bezpodmínečně zabránit při přistání na vrcholu a při konečném přiblížení.

Info ma ce

Nikdy nenechte kluzák dopadnout na zem na přední hranu. Přetlak, který tak vznikne uvnitř křídla, může roztrhat stěny buněk a poškodit přední hranu.

Info

Po přistání na vodě se vrchlík může rychle naplnit vodou a stát se velmi těžkým. Vrchlík by měl být vytažen z vody za zadní hranu, aby z něj mohla voda vytéct. V opačném případě by se mohl pod touto neobvyklou zátěží roztrhnout.

6. SKLÁDÁNÍ A BALENÍ DO PACKINGU „“

6.1. Základy balení a skládání



Pečlivé skládání a balení je zásadní pro životnost vašeho SIGMA 12 DLS a zajišťuje, že konstrukční výztuhy zůstanou v co nejlepším stavu.

Varování

Při skládání by se tkanina kluzáku neměla zbytečně táhnout po zemi ani vystavovat jinému mechanickému namáhání.

Varování

Nylonové nebo nitinolové tyče profilu náběžné hrany musí při balení vždy ležet rovně na sobě a nesmí být ohnuté.

Info
ma
ce

Pro usnadnění skládání je střed křídla ADVANCE označen také logem na zadní hraně.

Následuje seznam běžných systémů balení a jejich srovnání z hlediska rychlosti, manipulace a kvality péče.

6.2. Použití vnitřního vaku (např. COMPRESSBAG od společnos)

Paraglidingy ADVANCE jsou standardně dodávány s COMPRESSBAG (vnitřní taškou).

Tip

Nejprve složte kluzák na šířku vnitřního vaku. Výsledek složte tak, aby odpovídal délce vaku COMPRESSBAG.

Tip

Pravidelně měňte volbu středové linie pro počáteční fázi skládání, aby nebyly vždy namáhány stejné oblasti.

Tip

Když jste doma, otevřete boční zip kompresního vaku, aby se křídlo mohlo uvolnit a dýchat během odpočinku.

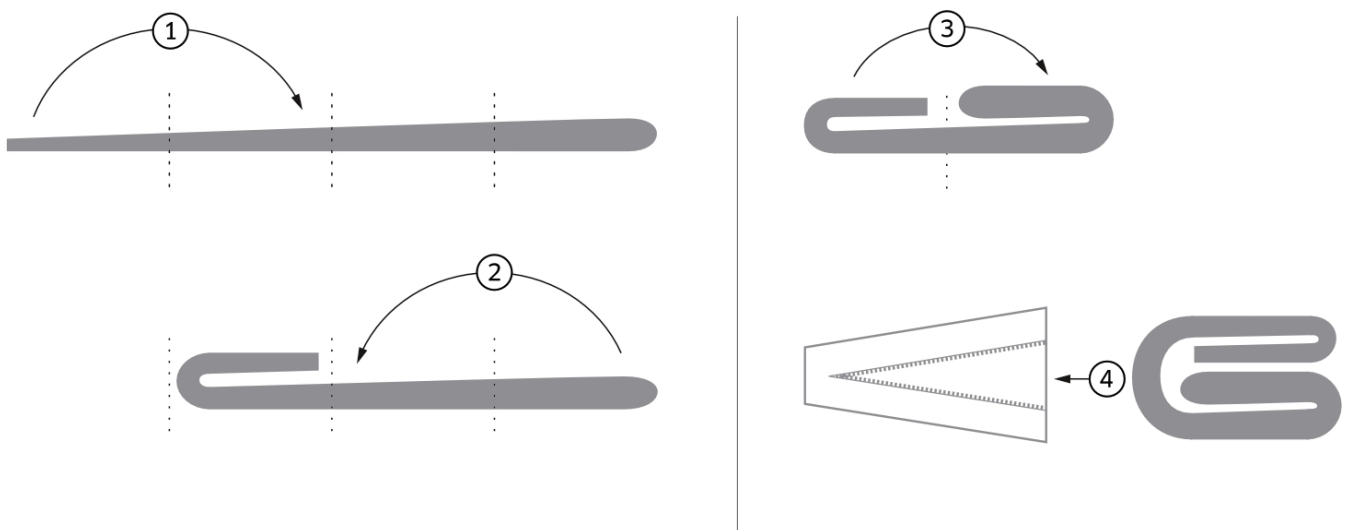

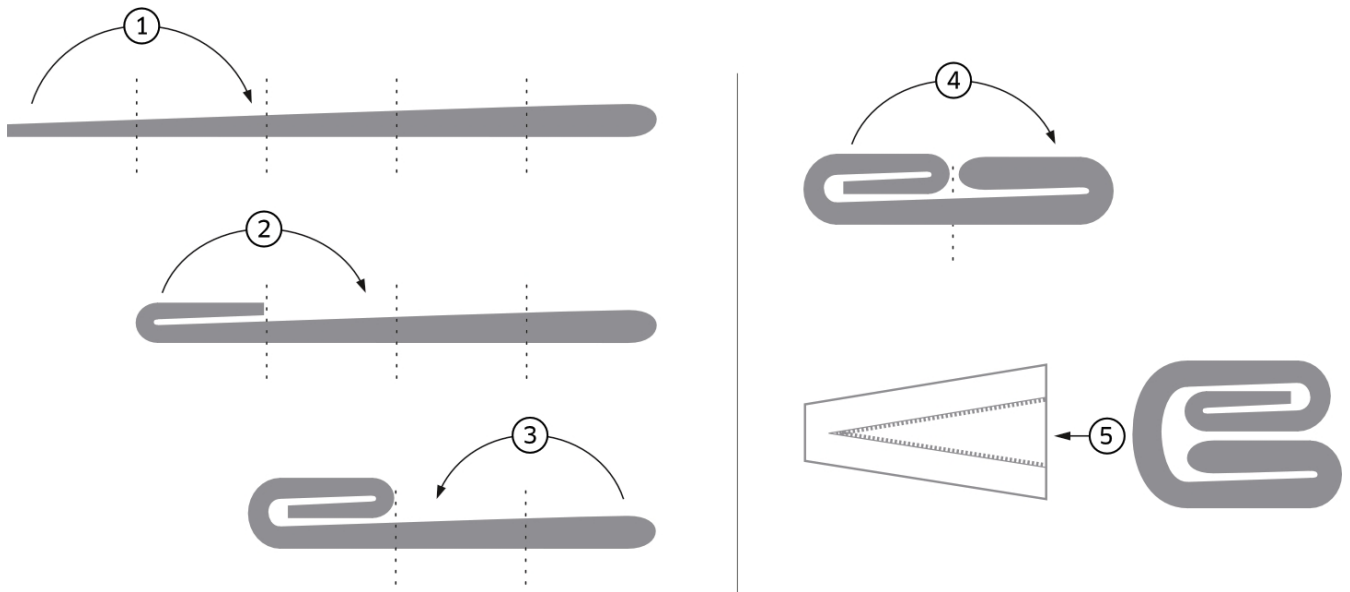

Videonávod COMPRESSBAG: <https://www.yOUTube.cOm/embed/eHeV2K-xeQU?si=HROEGRD8gatM09zm>

6.3. Použití komorového vaku

Balení pomocí komorového vaku je šetrné k padáku a snadné. Zabraňuje tažení vrchlíku po zemi. Komorový vak zachovává tvar padáku a prodlužuje jeho životnost.

Odpovídajícím produktem v řadě ADVANCE je TUBEBAG: www.advance.swiss/en/prOdUcts/bags/100955

Tip

Když jste doma, uvolněte kompresní popruh a uložte kluzák do rozloženého vaku TUBEBAG.



Videonávod TUBEBAG: <https://www.yOUTube.cOm/embed/fUQkVfX450?si=sSPRTdv5S6929k8W>

6.4. Použití kompresního tašky s buněčnou strukturou

Kromě výhod klasického kompresního vaku lze vak FLATBAG DLS komprimovat na maximum a perfektně se hodí k vaku LIGHTPACK DLS.

Odpovídajícím produktem v řadě ADVANCE je FLATBAG: www.advance.swiss/en/prOdUcts/bags/100994

Tip

Až dorazíte domů, otevřete zip FLATBAG a uložte kluzák do rozloženého FLATBAG.



Videonávod FLATBAG DLS: <https://www.yOUTube.cOm/embed/EC3pAS8F5bw?si=tHViagvUye8AkkDJ>

7. ÚDRŽBA A PÉČE O KAPESNÍ POUZDRO ()

7.1. Skladování



**DON'T STORE
WET**



**AIR PERIODICALLY
OR STORE OPEN**

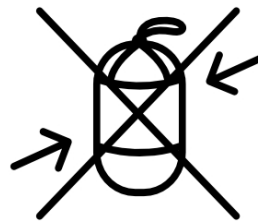

**DON'T STORE
COMPRESSED**

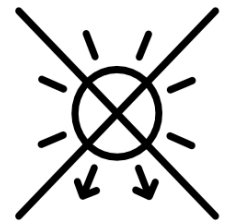

**DON'T LEAVE IT
UNNECESSARILY
IN THE SUN**

Ultrafialové záření, teplo, vlhkost, mořská voda, agresivní čisticí prostředky, nevhodné skladování a fyzické zneužívání (tažení po zemi) urychlují proces stárnutí.

Tip

Paraglider vždy skladujte v suchém a tmavém místě, aby nedošlo k jeho stlačení.

Tip

Nechte mokrý nebo vlhký kluzák vyschnout tak, že jej necháte zcela rozbalený při pokojové teplotě nebo venku ve stínu.

7.2. Údržba

7.2.1. Čištění



**DO NOT USE
SOLVENTS FOR
CLEANING**

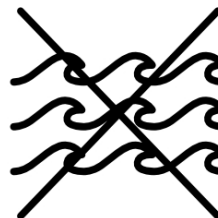

**AVOID
SEAWATER**



Veškeré tření a klouzání urychluje proces stárnutí materiálu paraglideru. Nylonová tkanina potažená PU je odolná proti znečištění.

Pokud je váš kluzák silně znečištěn špínou, skvrnami od trávy, mastnotou, kravským trusem, plísní, pryskyřicí nebo jinými nečistotami, stačí látku očistit měkkým, vlhkým hadříkem. Poté nechte kluzák důkladně vyschnout, než jej zabalíte.

Na zbytky lepidla je nejlepší použít dětský pudr.

Tip Kluzák čistěte pouze čistou vodou. V žádném případě nepoužívejte rozpouštědla.

Tip Pokud se kluzák namočí slanou (mořskou) vodou, důkladně jej opláchněte čerstvou vodou.

7.2.2. Vizuální kontrola

Stejně jako každé létající zařízení by měl být každý paraglider pravidelně kontrolován pilotem, aby bylo možné rychle odhalit a opravit jakékoli poškození vrchlíku, závěsných bodů, šňůr, popruhů atd. Viz kapitola Opravy. Zejména po přistání na stromě nebo po tažení vrchlíku po zemi je nutné paraglider před dalším letem podrobně vizuálně zkontrolovat, zda není poškozen.

7.2.3. Brzdové šňůry

Zamotání a zkroucení

Pokaždé, když pilot provede záběr brzdového lana, dojde k jeho zkroucení. Kovové otočné klouby vložené mezi rukojeť a brzdové lano mohou toto zkroucení do určité míry uvolnit, ale pouze částečně, a běžný let se zkroucením vede k trvalému zkroucení brzdového lana. Některé kluzáky ADVANCE light nemají kovové otočné klouby. Pravidelně kontrolujte brzdové šňůry, zda nejsou zkroucené, a rozmotávejte je, aby byly v nezátíženém stavu přirozeně rovné.

Varování V extrémních případech se brzdová šňůra s více ovinutími může během letu zkrátit o několik centimetrů, což ovlivní chování paraglideru při přetažení.

Tip Náš vývojový tým doporučuje, abyste během letu pravidelně rozmotávali (odvíjeli) brzdové šňůry.

Poškození

Poškozená brzdová šňůra, která vykazuje známky oděru nebo roztržení pláště, musí být okamžitě vyměněna, a to společně s její protějškovou šňůrou na druhé straně. Brzdové šňůry všech produktů ADVANCE jsou standardizované a lze je objednat jako náhradní díly. Pokyny pro připevnění brzdových šňůr najdete v příloze pod názvem „Bowline knots“ (Uzel bowline).

Tip Pokud brzdové lanko vykazuje opakované poškození na stejném místě, je třeba zkontrolovat, zda jeho kladka nebo kroužek s nízkým třením nevykazuje drsná místa.

7.2.4. Odstraňte prach a nečistoty

SIGMA 12 DLS má podél zadní hrany přímý průchozí čistící kanál. Cizí předměty, které se tam mohly nahromadit, jako je prach, písek a tající sníh, lze podle potřeby odstranit. Otevřete suchý zip na stabilizátorech, abyste vytvořili výstup. Nečistoty a prach lze buď vytřepat na zemi, nebo se samy odstraní během letu. Po odstranění se suché zipy opět zapnou.

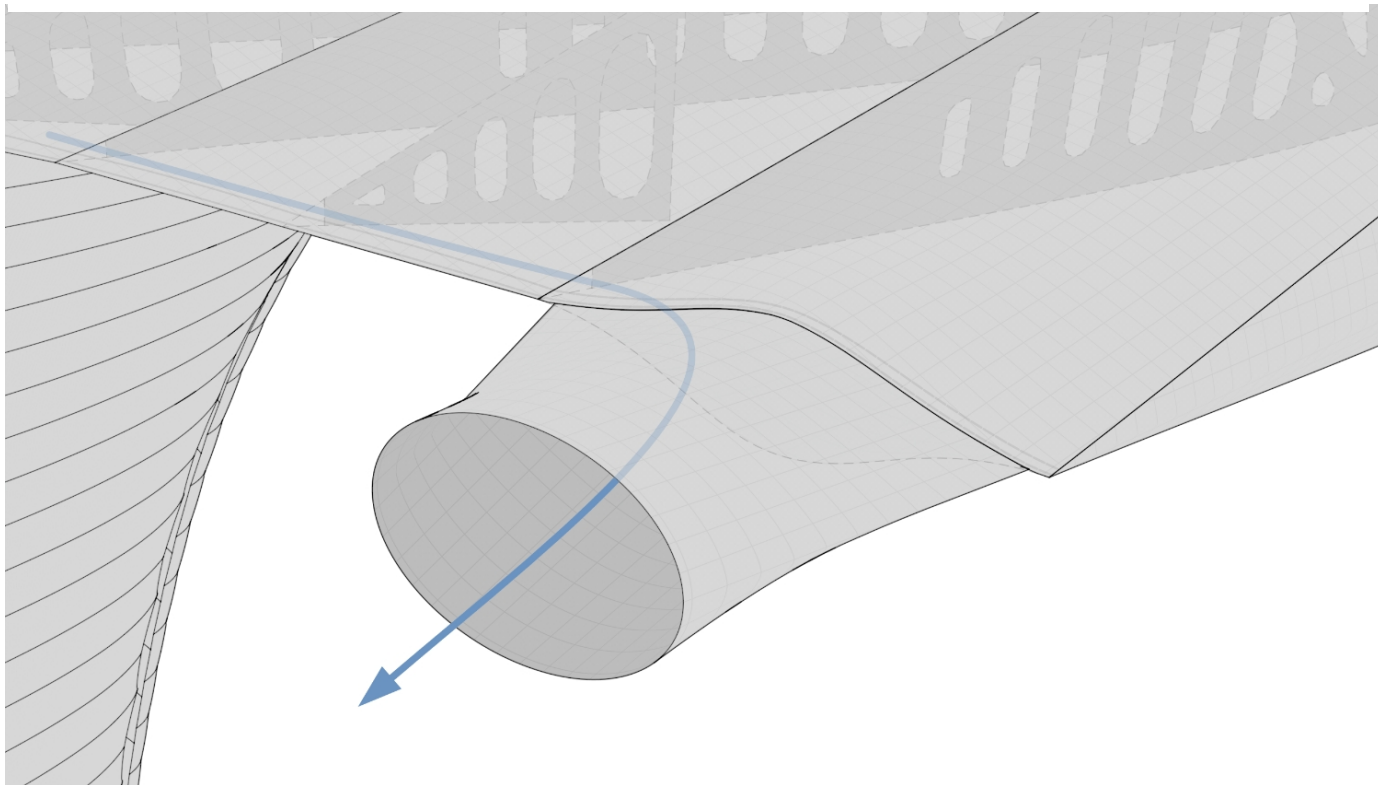

7.2.5. Místa opotřebení

Vodítka systému Speed na popruhu

Pokud je paraglider často používán v režimu zrychlení, mohou se na kladkách zkracovacích šňůr objevit známky opotřebení – roztřepení nebo odření. Pokud si toho všimnete, musí být šňůra vyměněna specializovaným prodejcem. Tato akce by měla být provedena také během pravidelné kontroly, pokud je to nutné.

Rychloupínací zámky popruhů (plastové trojúhelníky)

Náhradní plastové spony pro prázdné trojúhelníky rychloupínacích spojů lze objednat jako náhradní díly a snadno nainstalovat.

7.3. Kontrola kluzáku

Váš SIGMA 12 DLS musí být zkontrolován každých 24 měsíců, 150 letových hodin nebo 150 letů, podle toho, co nastane dříve. Kontrola by měla být provedena autorizovaným kontrolním centrem ADVANCE podle doporučených pokynů.

Při provádění pravidelné kontroly kluzáku se s maximální péčí posuzuje stav všech materiálů podle přísných pokynů. Na konci kontroly je celkový stav paraglideru ohodnocen a zaznamenán do zkušebního protokolu. Pokud nejsou tyto pokyny dodrženy, prodloužená záruka ADVANCE se stává neplatnou.

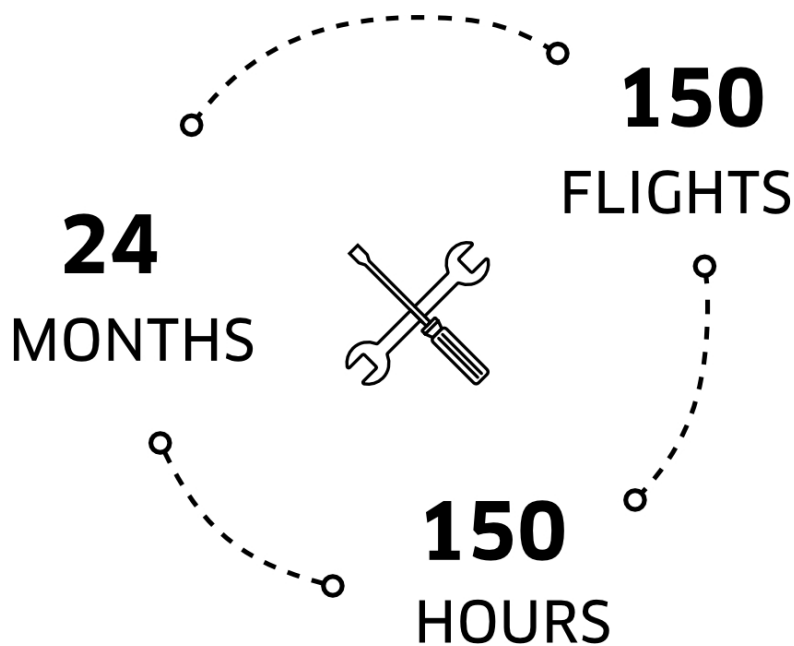

7.4. Opravy

Opravy obecně

Paraglider je zvedací plocha složité konstrukce. Švy a šňůry jsou vyrobeny s velkou přesností. Obecně proto platí, že neoprávněná osoba by neměla provádět opravy paraglideru. Pouze výrobce nebo autorizovaná servisní organizace by měla vyměňovat komponenty za identické díly nebo kompletně montovat nové buňky.

Výjimkou z tohoto pravidla jsou drobné opravy. Příkladem mohou být opravy malých trhlin nebo děr samolepicím materiálem RipstOp nebo výměna šňůr. V každém případě opravy nebo výměny šňůr musí být paraglider před dalším letem vytažen na zem a vizuálně zkontrolován.

Váš paraglider je dodáván s opravnou sadou obsahující samolepicí Ripstop. Ostatní díly, jako jsou šňůry, karabiny, softlinky nebo popruhy, lze zakoupit u vašeho prodejce ADVANCE, v servisním středisku ADVANCE nebo přímo u společnosti ADVANCE. Adresy najdete na www.advance.swiss.

Opravy vrchlíku

Trhliny do délky 3 cm a velmi malé díry, které se nesetkávají se švem, lze opravit samolepicí záplatou RipstOp z opravné sady. Ujistěte se, že záplata je vyříznuta do kulatého nebo oválného tvaru a je dostatečně velká, aby přesahovala poškozené místo. Podobný kus lepicího RipstOp na vnitřní straně opravy by měl mít jinou velikost.

Opravy lemů

Poškozená šňůra musí být bez výjimky vyměněna. Nejjednodušší možností je navštívit servisní středisko ADVANCE nebo vašeho prodejce ADVANCE. Alternativně můžete objednat konkrétní náhradní šňůru přímo od společnosti ADVANCE nebo prodejce ADVANCE a namontovat ji sami. Všechny adresy najdete na: www.advance.swiss. V sekci „Servis“ na www.advance.swiss najdete podrobné pokyny pro identifikaci vašeho lana, abyste si jej mohli objednat a správně namontovat na křídlo.



Co dělat, pokud dojde k poškození náběžné hrany?

Pokud se přetrhne přední hrana křídla nebo se roztrhne jeho šev, musí být křídlo odvezeno do servisního střediska ADVANCE, kde může být drát vyměněn nebo znovu přišit. Aby byla zaručena dlouhá životnost, je důležité, aby křídlo po přistání nespadlo na přední hranu, jinak by mohlo dojít k poškození tkaniny oděrem. Hlavním rizikem však je, jako u všech paragliderů, že by se mohly roztrhnout příčné výztuhy.

7.5. Likvidace

Ochrana životního prostředí hraje důležitou roli při výběru materiálů a výrobě produktů ADVANCE. Používáme pouze netoxické materiály a tkaniny, které jsou podrobeny neustálému hodnocení kvality a dopadu na životní prostředí. Když vaše vybavení dosáhne konce své životnosti, odstraňte prosím všechny kovové části (recyklace) a popruhy a materiál zlikvidujte v určených zařízeních.

8. SERVIS A ZÁRUKA

8.1. ové centrum ADVANCE

ADVANCE provozuje dvě vlastní servisní centra, která provádějí kontroly a opravy všech typů. Servisní dílny se sídlem ve Švýcarsku a Francii jsou oficiálními servisními středisky, která mají dlouholeté zkušenosti a hluboké znalosti konkrétních produktů. Celosvětová servisní síť ADVANCE zahrnuje i další autorizovaná servisní centra, která poskytují stejné služby. Všechna servisní zařízení používají výhradně originální materiály ADVANCE. Veškeré informace o kontrolách a opravách a příslušné adresy najdete na www.advance.swiss.

8.2. Podpora (webová stránka)

Na stránkách www.advance.swiss najdete podrobné informace o společnosti ADVANCE a našich produktech, stejně jako kontaktní údaje pro případ, že byste měli nějaké dotazy.

Máte také možnost zaregistrovat svůj produkt online do 10 dnů od zakoupení, abyste mohli využívat všech výhod záruky ADVANCE. Můžete také:

- Zůstat informováni o nových poznacích týkajících se bezpečnosti produktů ADVANCE.
- Stáhněte si formulář žádosti o kontrolu u společnosti ADVANCE ve formátu PDF, abyste mohli zaslat svůj produkt.
- Odpověď na palčivou otázku najdete v sekci FAQ (často kladené otázky).
- Přihlaste se k odběru newsletteru ADVANCE a dostávejte pravidelné e-mailové aktualizace o nových produktech a službách.

8.3. Online účet

Založte si účet MyADVANCE na www.advance.swiss/warranty a zaregistrujte svůj produkt přímo online po zakoupení.

V účtu MyADVANCE najdete všechny dokumenty k vašemu produktu ve formátu PDF, např. návod k použití, bezpečnostní aktualizace a mnoho dalšího. Můžete si také prohlédnout náhradní díly k vašemu produktu a přímo zadat žádost o podporu.

8.4. Záruka

V rámci záruky ADVANCE se zavazujeme odstranit veškeré vady našich výrobků, které lze přičíst výrobním chybám. Aby bylo možné uplatnit nárok na záruku, je nutné ihned po zjištění vady informovat společnost ADVANCE a vadný výrobek zaslat k posouzení. Výrobce poté rozhodne, jak bude případná výrobní vada odstraněna.

oprava (oprava, výměna dílů nebo výměna produktu). V zásadě platí zákonné záruční povinnosti vaší země



platí. Pokud svůj produkt zaregistrujete zdarma na našich webových stránkách do 10 dnů od zakoupení, získáte prodlouženou záruku o 12 měsíců nad rámec zákonné záruční lhůty platné ve vaší zemi!

Záruka a servisní intervaly začínají od data prvního letu kluzáku, které je zaznamenáno na identifikačním štítku. Pokud datum není zřejmé, platí datum, kdy byl kluzák předán od společnosti ADVANCE prodejci ADVANCE. Záruka ADVANCE se nevztahuje na žádné jiné nároky. Nároky týkající se poškození způsobeného nedbalým nebo nesprávným používáním produktu (např. nedostatečná údržba, nevhodné skladování, přetížení, vystavení extrémním teplotám atd.) jsou výslovně vyloučeny. Totéž platí pro poškození způsobené nehodou nebo běžným opotřebením.

9. TECHNICKÉ ÚDAJE

9.1. Údaje

SIGMA 12 DLS		20	22	24	26	28
Rovný povrch	m2	20,36	21,96	23,53	25,47	27,34
Plocha projektu	m2	17,35	18,71	20,05	21,70	23,30
Certifikovaná vzletová hmotnost	kg	57	68	80	92	105-128
Ideální rozmezí hmotnosti	kg	61	72	84-97	97	110
Hmotnost kluzáku	kg	3,70	3,90	4,10	4,35	4,60
Rozpětí	m	11,14	11,57	11,98	12,46	12,91
Předpokládaná délka	m	8,84	9,18	9,50	9,88	10,24
Poměr stran		6,1	6,1	6,1	6,1	6,1
Předpokládaný poměr stran		4,5	4,5	4,5	4,5	4,5
Max. chOrd	m	2,30	2,39	2,47	2,57	2,66
Počet buněk		65	65	65	65	65
Certifikace		EN/LTF C	EN/LTF C	EN/LTF C	EN/LTF C	EN/LTF C

9.2. Materiály

Neustále prověřujeme a testujeme různé materiály, které nabízíme. Stejně jako všechny produkty ADVANCE, i SIGMA 12 DLS byla navržena a vyrobena podle nejnovějších poznatků a postupů. Materiály jsme vybírali velmi pečlivě a s ohledem na nejpřísnější požadavky na kvalitu.



Přední hrana	Skytex 38 Universal
Horní povrch	Skytex 32 Universal
Spodní povrch	Skytex 27 classic II
Designstripe	Skytex 32 Universal
Profily	Skytex 40 tvrdý povrch, Skytex 32 tvrdý povrch, Skytex 27 tvrdý povrch
Nezavěšené profily	Skytex 27 tvrdý povrch
Diagonály	Skytex 40 tvrdý povrch, Skytex 27 tvrdý povrch
Napínací pásky	Skytex 40 tvrdý povrch
Hlavní šňůry	A-8001-230, -190, -130
Galerie šňůr	A-8001-130, -090, -070, -050
Brzdové potrubí	A-8001-050, -070
Řídicí potrubí	A-8001-190, A-7850-240
StabilO	PPSL5 125
Stoupačí trubky	PES/TechnOra 12 mm
Rychlé spojky	MR Delta 3,5 mm / S12

9.3. Certifikace

9.3.1. Kategorie

SIGMA 12 DLS má certifikaci EN/LTF C. Zkušební protokoly lze stáhnout na adrese www.advance.swiss.

Certifikační hodnocení poskytuje pouze omezené informace o letových vlastnostech paraglideru v termicky aktivním a turbulentním vzduchu. Certifikační hodnocení je založeno především na extrémních letových manévrech prováděných v klidném vzduchu.

Při vývoji paraglideru ADVANCE je kladen důraz především na letové chování a ovladatelnost, a nikoli výhradně na certifikační testy. Výsledkem je vyvážený produkt s obvyklou ovladatelností ADVANCE.

Nicméně certifikační hodnocení zaujímá významnou část specifikací, které musí být splněny.

9.3.2. Lehká sportovní letadla

SIGMA 12 DLS patří do kategorie „lehkých sportovních letadel“ s prázdnou hmotností nižší než 120 kg.

10. PŘÍLOHA

10.1. Přehled

10.1.1. Paraglider

1. Typový štítek
2. Přívody vzduchu
3. Spodní povrch
4. Horní povrch
5. Buňky
6. Křídélko
7. Čistící suchý zip

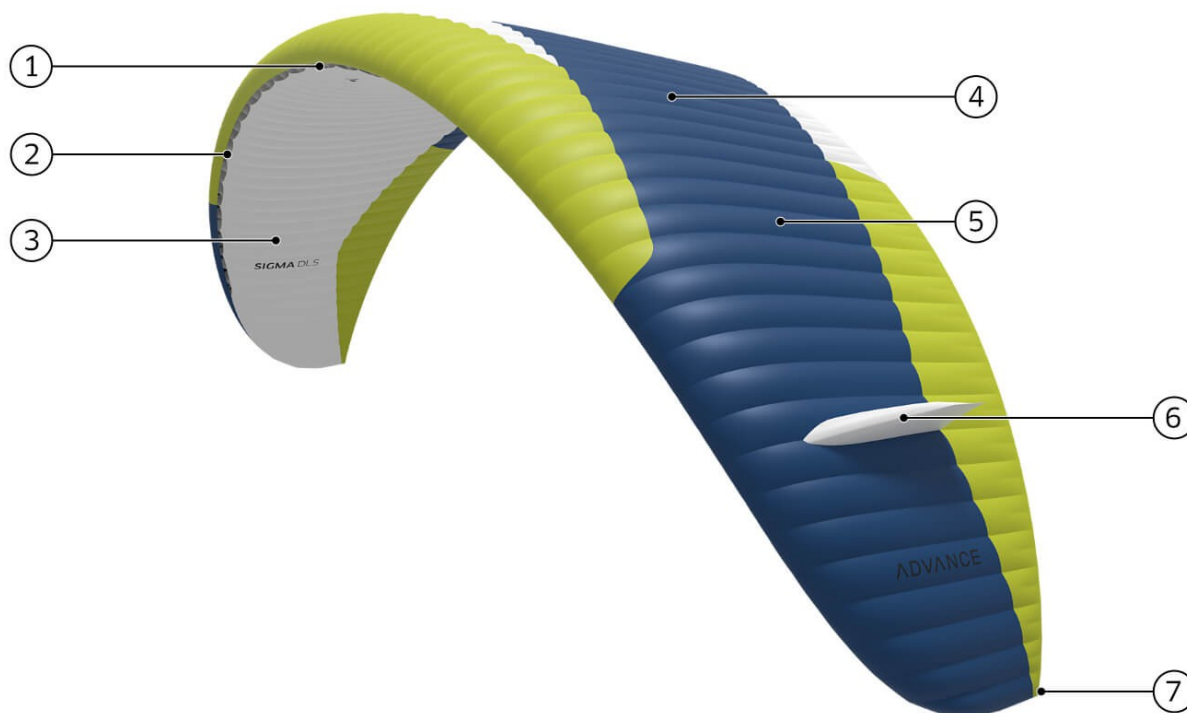

10.1.2. Stoupací popruhy

1. Rozdělené A-risers
2. Rychloupínací karabiny a spony
3. Brzdová kladka
4. Magnetické spony
5. Otočné
6. C-rukojeť
7. Kladky systému Speed
8. BrUmmel háčky

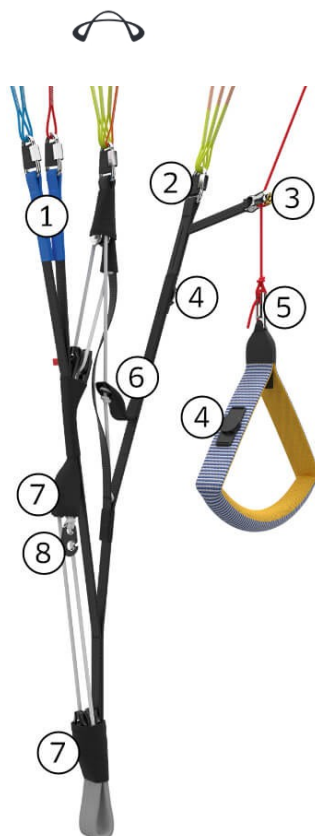

10.1.3. Plán vedení

Plán vedení lana

SIGMA DLS Viz příloha

10.2. Montážní pokyny Brzdová páka

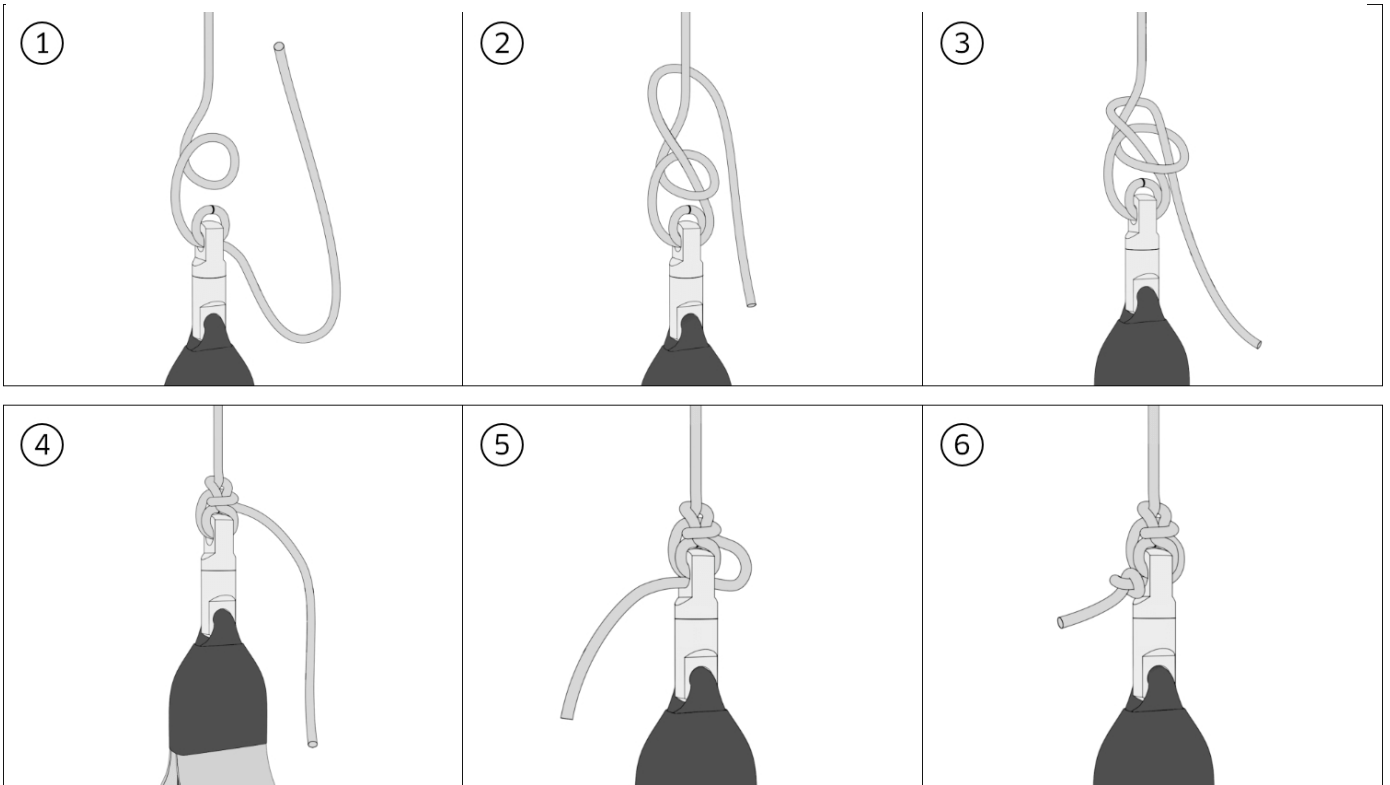

Videonávod Palstek: <https://www.yOUtUbe.cOm/embed/GTC0W2CivOk>